

# 3D 建模设计比赛

现场根据参赛组别为参赛队伍下发现场任务：任务示例如下

**示例题：**请根据如图所示桌子的图纸，完成该桌子模型的创建。

**加分项：**在桌面上加入任意物品（实体），要求物体底面（平面或曲面）直接与桌面接触（如水杯、电脑、笔）。

文件格式：Z1 源文件

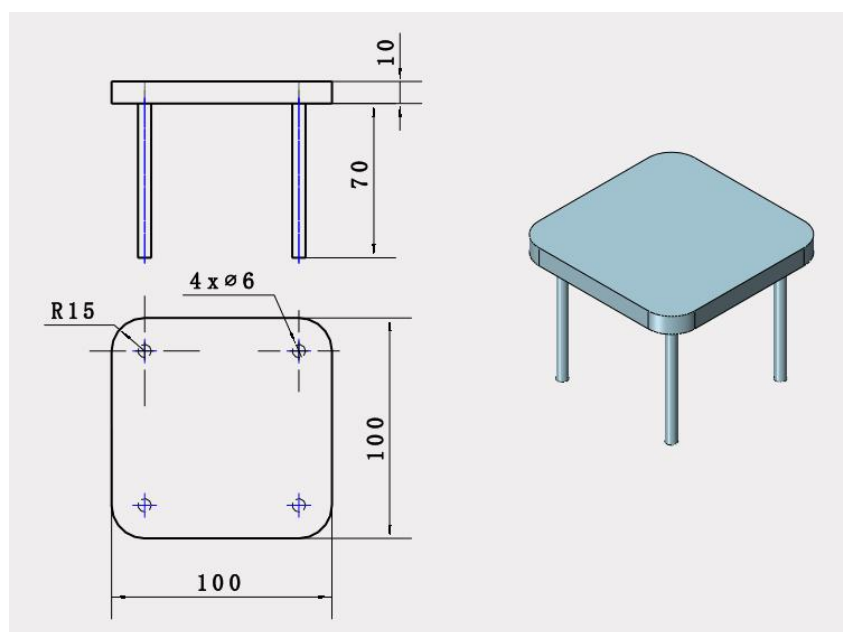

赛事指定软件：3D One 教育版/3D One Plus

比赛结束后：参赛队伍将任务文件放在一个文件夹内。命名为：学校+学生姓名。拷贝到现场裁判 u 盘中；

评分标准：

任务标准 80 分+创意设计 20 分

任务：现场设计

- 1、规范性：实物模型符合比赛要求，按照大赛规定尺寸完成设计。
- 2、完整性：实物模型设计完整，与大赛题目完整度一致。
- 3、美观性：参赛队伍可在设计完成的基础上自行添加元素，例如进行颜色添加，渲染等。